

회전 방지 패드 PQG

형식번호

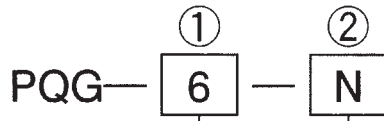

① 패드직경	
6	
8	
10	

② 고무재질, 표준품 경도(Hs)	
N	니트릴 55° (검정색)
S	실리콘 55° (흰색)
U	우레탄 55° (청색)
F	불소 70° (검정에 흰색점)
NE	도전성 니트릴 70° (검정에 청색점)
SE	도전성 실리콘 55° (검정에 적색점)

상기이외의 재질, 경도도 특수로 제작이 가능합니다.

외형치수도

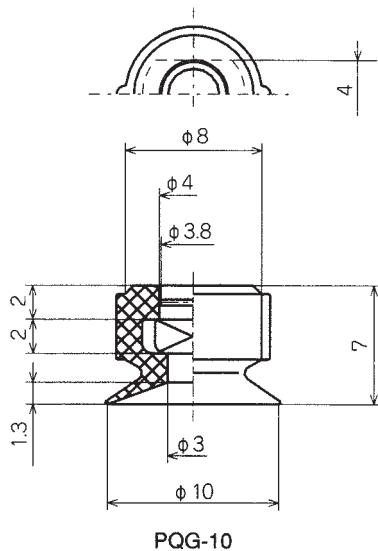
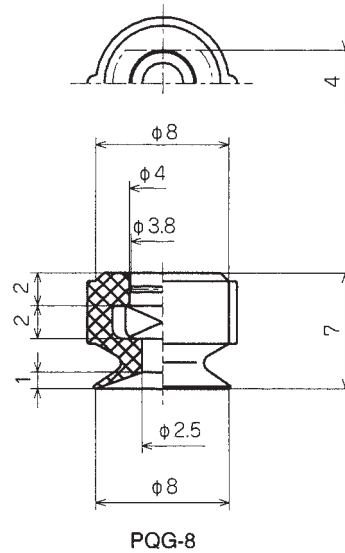
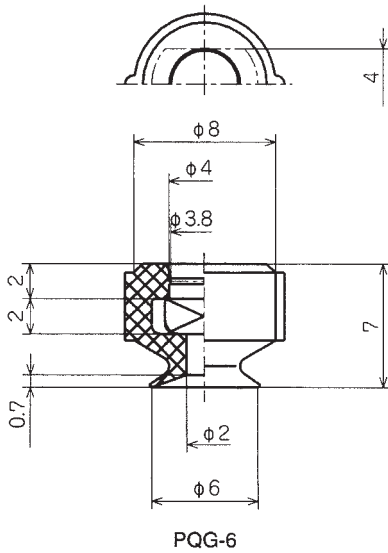

회전 방지 패드 스프링식 금구 NAPQTH/NAPQYH

형식번호

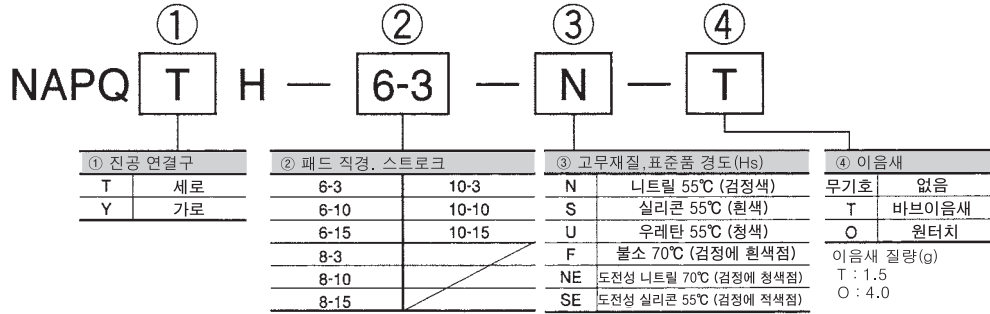

상기이외의 재질, 경도도 특주로 제작이 가능합니다.

K 금구세트(POG 연결나사를 제외한다)*

* 금구세트를 주문할 시에는 부록 1~부록 6에서 선정하여 주십시오.

외형치수도

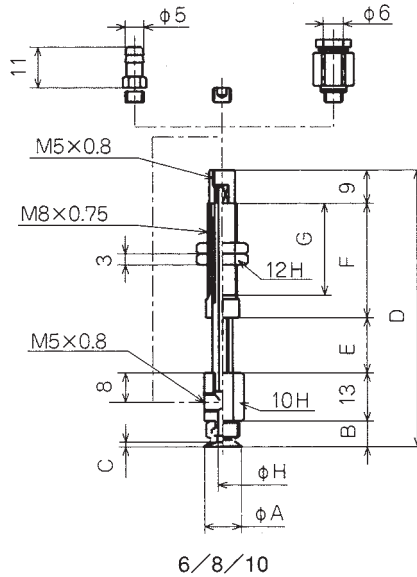

NAPQT/YH	A	B	C	D	E	F	G	H	F ¹	F ²	무게 (g)
NAPQT/YH-6-3	6	7	0.7	55	3	23	17	2	0.61	0.77	18.5
NAPQT/YH-6-10	6	7	0.7	62	10	23	17	2	0.61	1.17	19
NAPQT/YH-6-15	6	7	0.7	74.5	15	30.5	24.5	2	0.64	1.17	22
NAPQT/YH-8-3	8	7	1	55	3	23	17	2.5	0.61	0.77	18.5
NAPQT/YH-8-10	8	7	1	62	10	23	17	2.5	0.61	1.17	19
NAPQT/YH-8-15	8	7	1	74.5	15	30.5	24.5	2.5	0.64	1.17	22
NAPQT/YH-10-3	10	7	1.3	55	3	23	17	2.5	0.61	0.77	18.5
NAPQT/YH-10-10	10	7	1.3	62	10	23	17	2.5	0.61	1.17	19
NAPQT/YH-10-15	10	7	1.3	74.5	15	30.5	24.5	2.5	0.64	1.17	22

주의 : 표안에 기호 F¹은 0 스트로크일 때, F²는 풀 스트로크일 때의 스프링 하중(N)을 나타냅니다.

