

SGPフランジセット取付手順書 (型式:SGP-FL-A、B、C共通)

CONVUM®

付属品

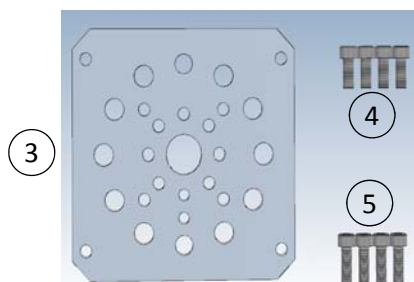
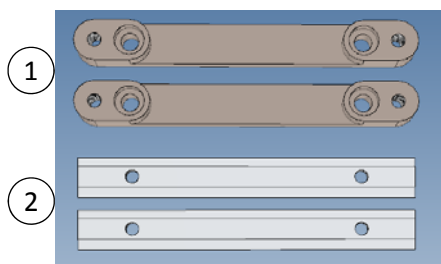

- | | | |
|---|--------------|----|
| ① | ブラケット | 2本 |
| ② | 長ナット | 2本 |
| ③ | 接続プレート | 1枚 |
| ④ | M6*15六角穴付ボルト | 4本 |
| ⑤ | M6*20六角穴付ボルト | 4本 |

取付手順

1. 本体側面から長ナットを入れます。

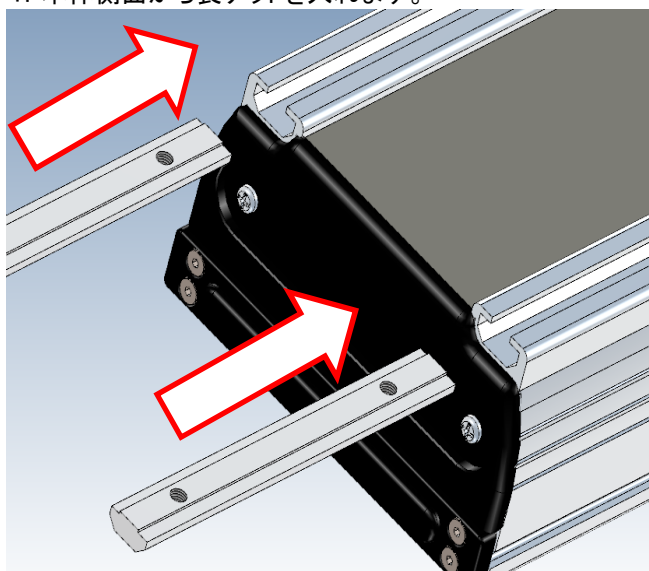

2. 側面から入れた長ナットを中央付近へ置き、M6*20六角穴付ボルトでブラケットを仮組みします。その後、接続プレートとブラケットの穴位置を合わせて固定します。

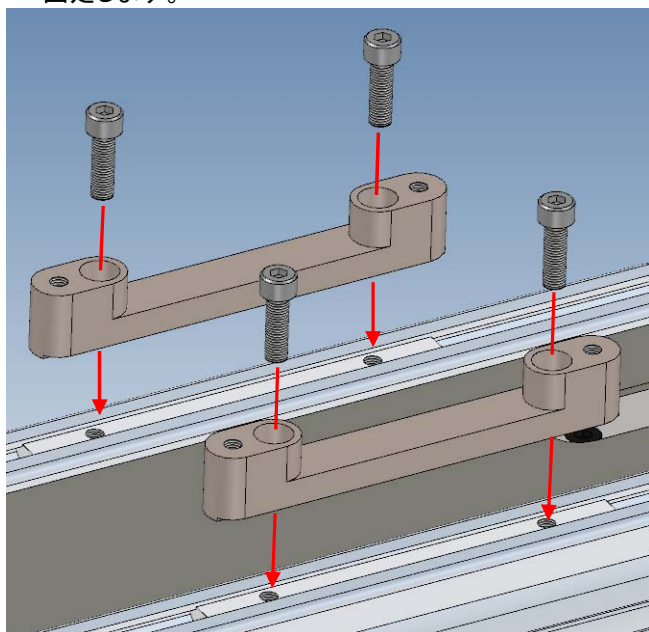

3. ご使用するロボットに接続プレートを取り付けます。

4. ロボットに取り付けた接続プレートをM6*15六角穴付ボルトでブラケットに固定し、取り付け完了です。

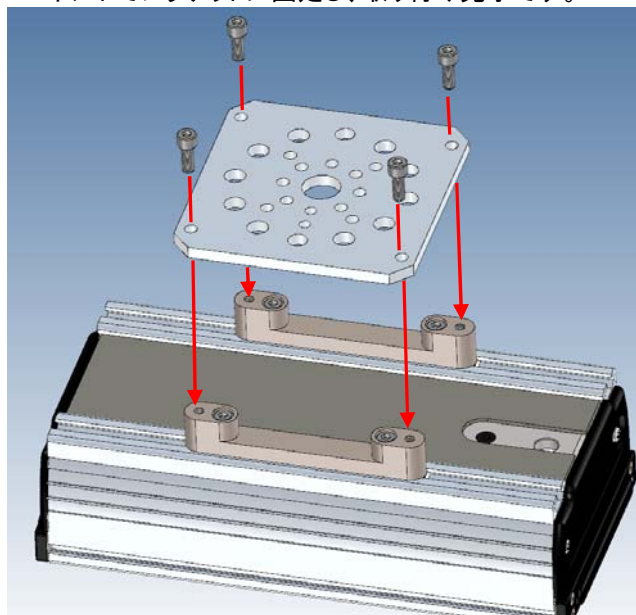

※M6六角穴付ボルトで締付する際の締付トルクは10.8N・mを推奨します。